



Инструкция по установке эмулятора AutoPass gen3 на
автомобиль Mercedes Benz MP4 Euro 5/6



Назначение контактов

№	Цвет	Тип	Функция	Ток
1	Красный	Power	Питание эмулятора +15 клемма автомобиля	
2	Коричневый	Ground	Питание эмулятора – 31 клемма автомобиля	
3	желтый	Can H	Шина CAN высокий уровень	
4	Зеленый	Can L	Шина CAN низкий уровень	

Подключение контактов

Зеленый – Шина CAN низкий уровень, подключить к контакту 12 разъёма Z7X1*

Желтый – Шина CAN высокий уровень, подключить к контакту 10 разъёма Z7X1*

Коричневый – заземление эмулятора, подключить к массе автомобиля

Красный – питание эмулятора, подключить к +15 клемме автомобиля, контакт 3 разъёма A7X12 (блок GM)

*Z7X1 для автомобилей Euro6

*Z4X1 для автомобилей Euro5



Подключение эмулятора

Произвести подключение согласно схеме, к разъёму Z7X1 (автомобили Euro6) или Z4X1 (автомобили Euro5), расположенному в салоне автомобиля, под пластмассовой крышкой у ног пассажира.

Для подключения питания эмулятора необходимо найти +15 клемму автомобиля (плюс после замка зажигания) по месту установки (разъем A7x12 блока GM контакт 3)

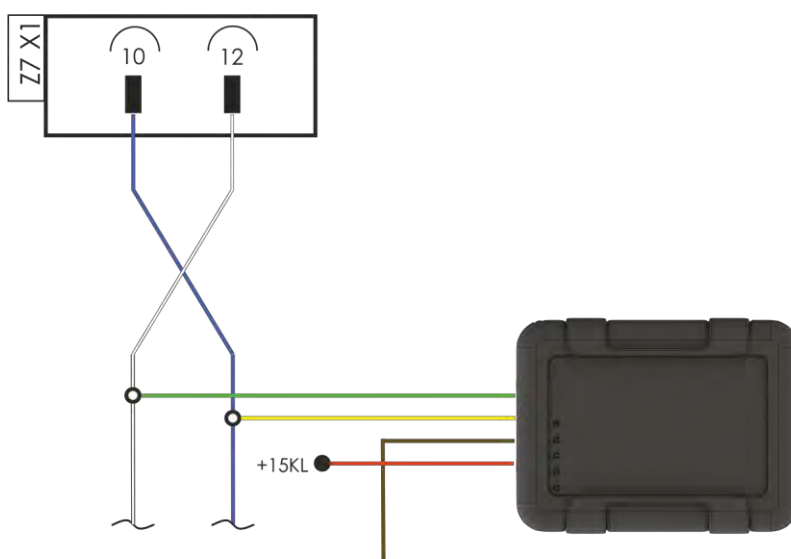

Внимание! Расположение разъёма Z7 X1 и Z4 X1 может меняться в зависимости от модификации автомобиля, перед установкой необходимо визуально считать номер разъёма написанного на его корпусе.



Отключение системы SCR

Для отключения системы SCR необходимо демонтировать предохранитель F23 5A (для автомобилей Euro6) или F9 5A (для автомобилей Euro5) в блоке предохранителей **базового модуля** GM расположенный под пластмассовой крышкой у ног пассажира.

базовый модуль GM

