



Инструкция по установке эмулятора **DualPass G1** на
автомобиль **Volvo FH4 Euro5 до 2019 года выпуска**

Назначение контактов

№	Цвет	Тип	Функция	Ток
1	Красный	Питание	Питание эмулятора +12/24 V	15 mA
2	Коричневый	Масса	Масса автомобиля - клемма 31	-
3	Желтый	CAN1	CAN-High (Backbone 1)	-
4	N / C	-	-	-
5	Зеленый	CAN1	CAN-Low (Backbone 1)	-
6	Серый	CAN2	CAN-High (Powertrain)	-
7	N / C	-	-	-
8	Оранжевый	CAN2	CAN-Low (Powertrain)	-

Подключение контактов

Красный – питание эмулятора – подключить к **клемме 15** автомобиля (провод **2020** контакт **26** разъёма **XC203**)

Коричневый – Масса эмулятора – подключить к **клемме 31** автомобиля (контакт **10** разъёма **XC203**)

Желтый – **CAN-шина 1** – подключить к проводу **7004** – клемма **1** разъёма **XC203**

Зеленый – **CAN шина 1** – подключить к проводу **7005** – клемма **2** разъёма **XC203**

Серый – **CAN шина 2** – подключить к проводу **7036** – клемма **3** разъёма **XC302**

Оранжевый - **CAN шина 2** - подключить к проводу **7037** – клемма **6** разъёма **XC302**

(В случае не соответствия цвета, подключение происходит по номеру пина (pin to pin))

Режим работы светодиодов эмулятора



Светодиод 1 (**синий**) - режим работы линии **CAN1** – светодиод мигает при нормальной работе линии – светодиод не горит при наличии неисправности в линии.

Светодиод 2 (**синий**) - режим работы линии **CAN2** – светодиод мигает при нормальной работе линии – светодиод не горит при наличии неисправности в линии.

Светодиод 3 (**оранжевый**) - модуль **SCR** автомобиля. Светодиод не горит при отключенном модуле **SCR** (нормальная работа эмулятора). Светодиод горит - модуль **SCR** не отключен (необходимо произвести отключение согласно схеме)

Светодиод 4 (**оранжевый**) - датчик **NOx** автомобиля. Светодиод не горит при отключенном датчике **NOx** (нормальная работа эмулятора). Светодиод горит - датчик **NOx** не отключен (необходимо произвести отключение согласно схеме)

Светодиод 5 (**красный**) – отображение режима программирования эмулятора, авто определение конфигурации системы **SCR** автомобиля. **Светодиод горит** – необходимо пересбросить зажигание на автомобиле (выключить - включить). **Светодиод гаснет** в течении 30 сек. после включения зажигания – версия автомобиля **без ретардера**.

Светодиод мигает – версия автомобиля **с ретардером**.

Последовательность отключения системы SCR на автомобиле Volvo FH4 Euro5 до 2019 года выпуска

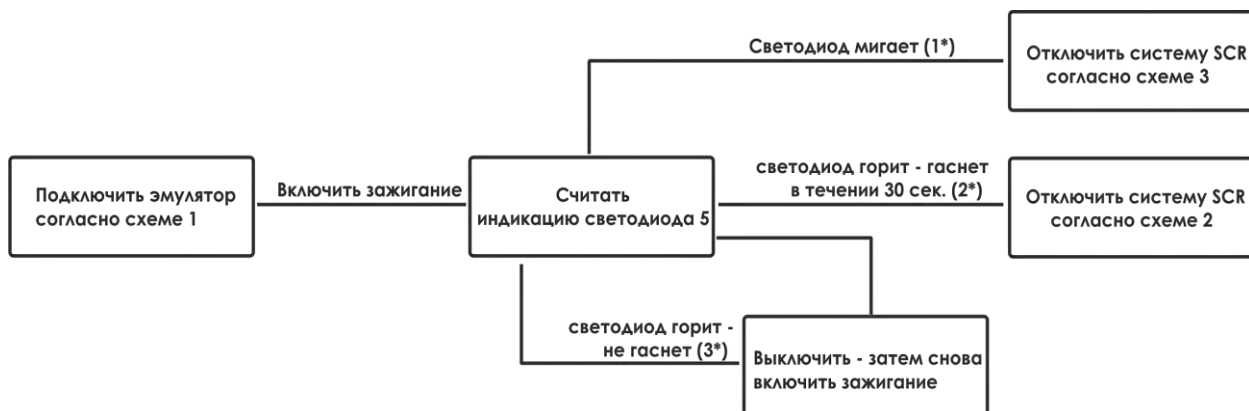

1* - обнаружена версия автомобиля с ретардером

2* - обнаружена версия автомобиля без ретардера

3* - произошел сбой при считывании версии автомобиля – необходим повторный запуск алгоритма считывания

Подключение эмулятора – схема 1

Произвести подключение согласно схеме, к разъёму **XC203**, расположенному в панели переходных разъемов кабина рама, к разъёму **XC302**, расположенному на раме автомобиля в передней левой части шасси.

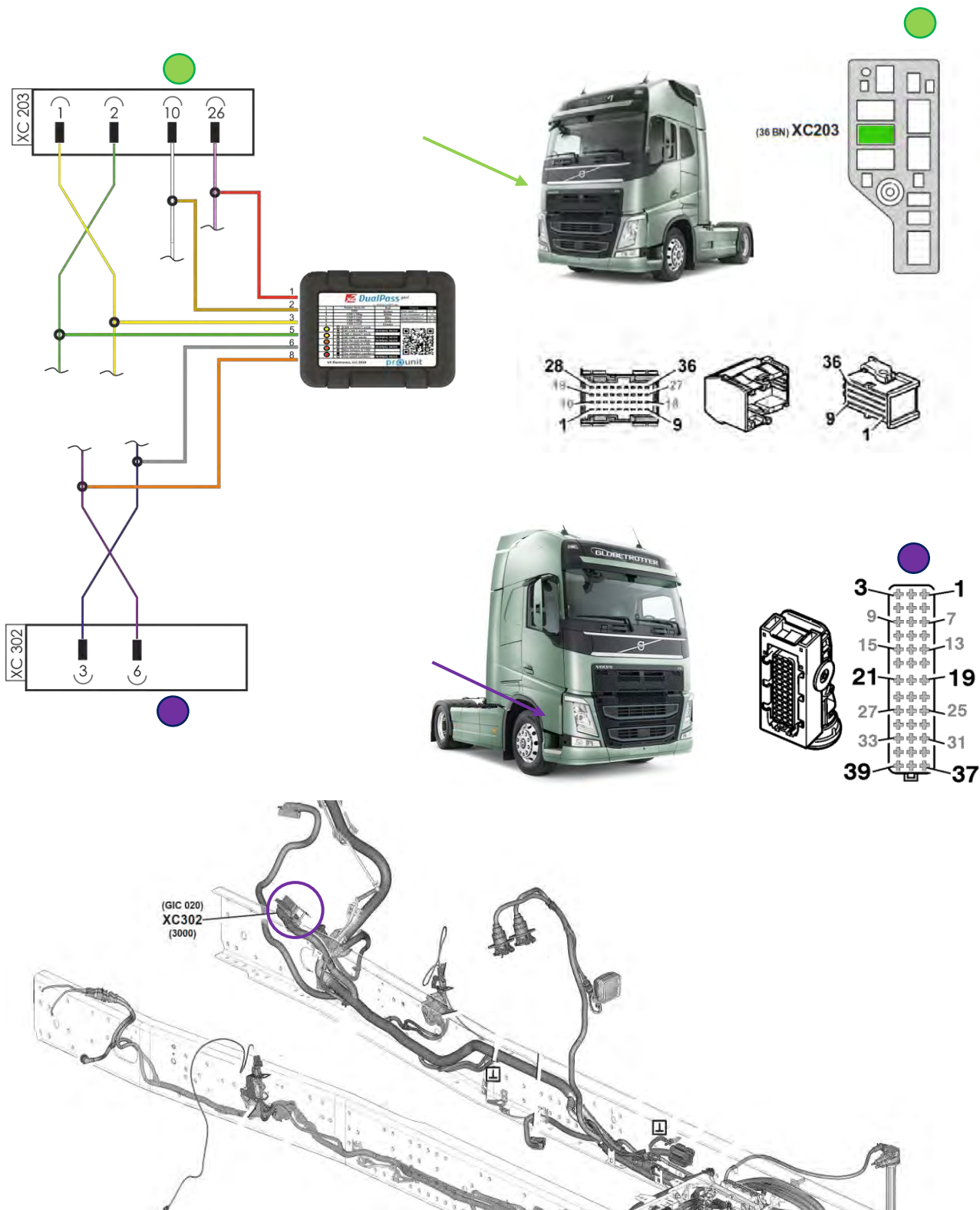

Обесточивание системы SCR – схема 2

Отключение системы **SCR** (версия автомобиля без ретардера) предполагает обесточивание модуля **SCR** (расположен в центральной части рамы автомобиля), обесточивание датчика **NOx** (питание датчика **NOx** отсоединить от модуля **A163**, расположенного в центральной части рамы автомобиля)

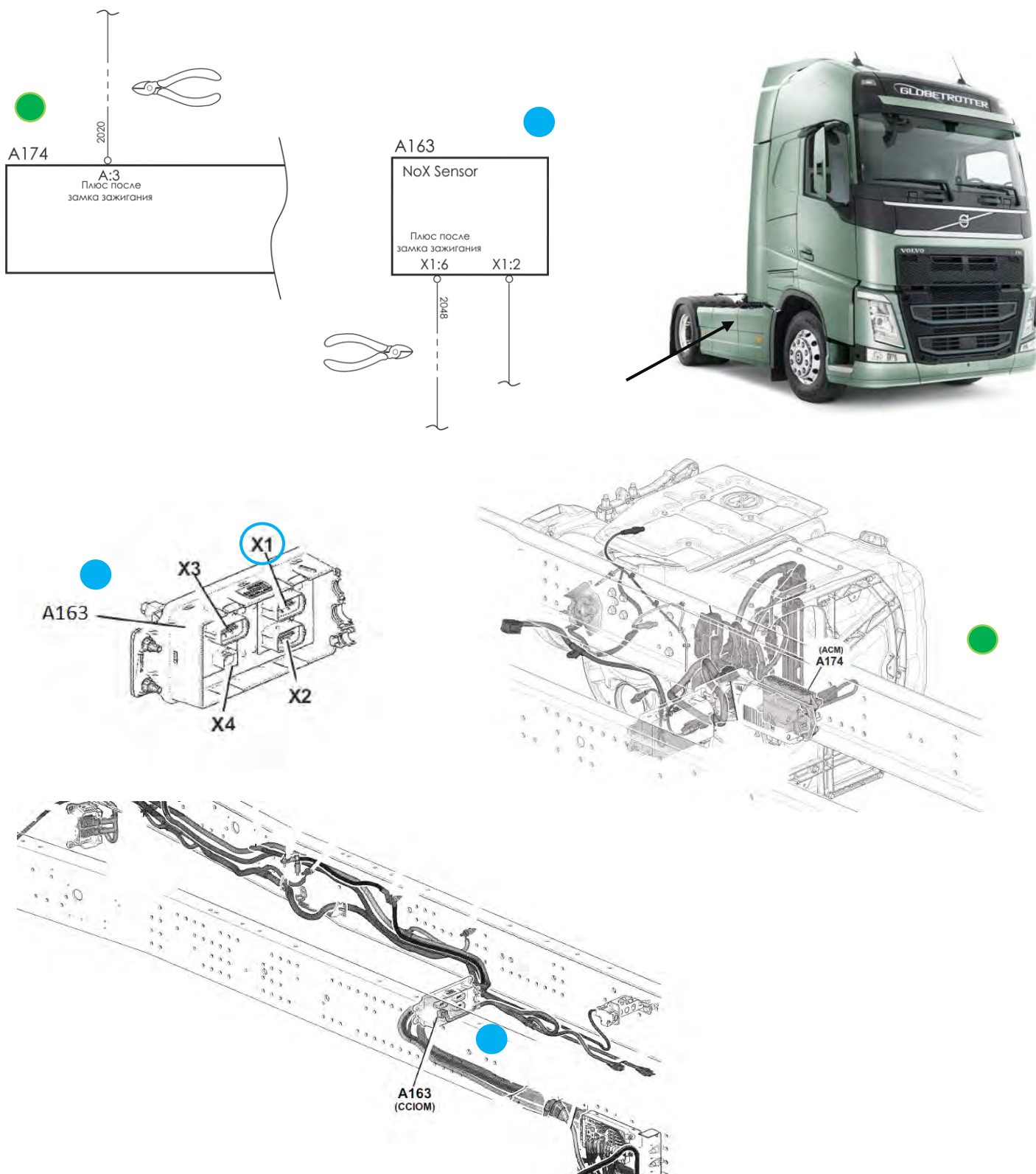

Обесточивание системы SCR – схема 3

Отключение системы **SCR** (версия автомобиля с ретардером) предполагает отключение от модуля **SCR** (расположен в центральной части рамы автомобиля) **CAN** линии, обесточивание датчика **NOx** (питание датчика **NOx** отсоединить от модуля **A163**, расположенного в центральной части рамы автомобиля). **Перевести переключатель 1 (расположен внутри эмулятора) в положение On.**

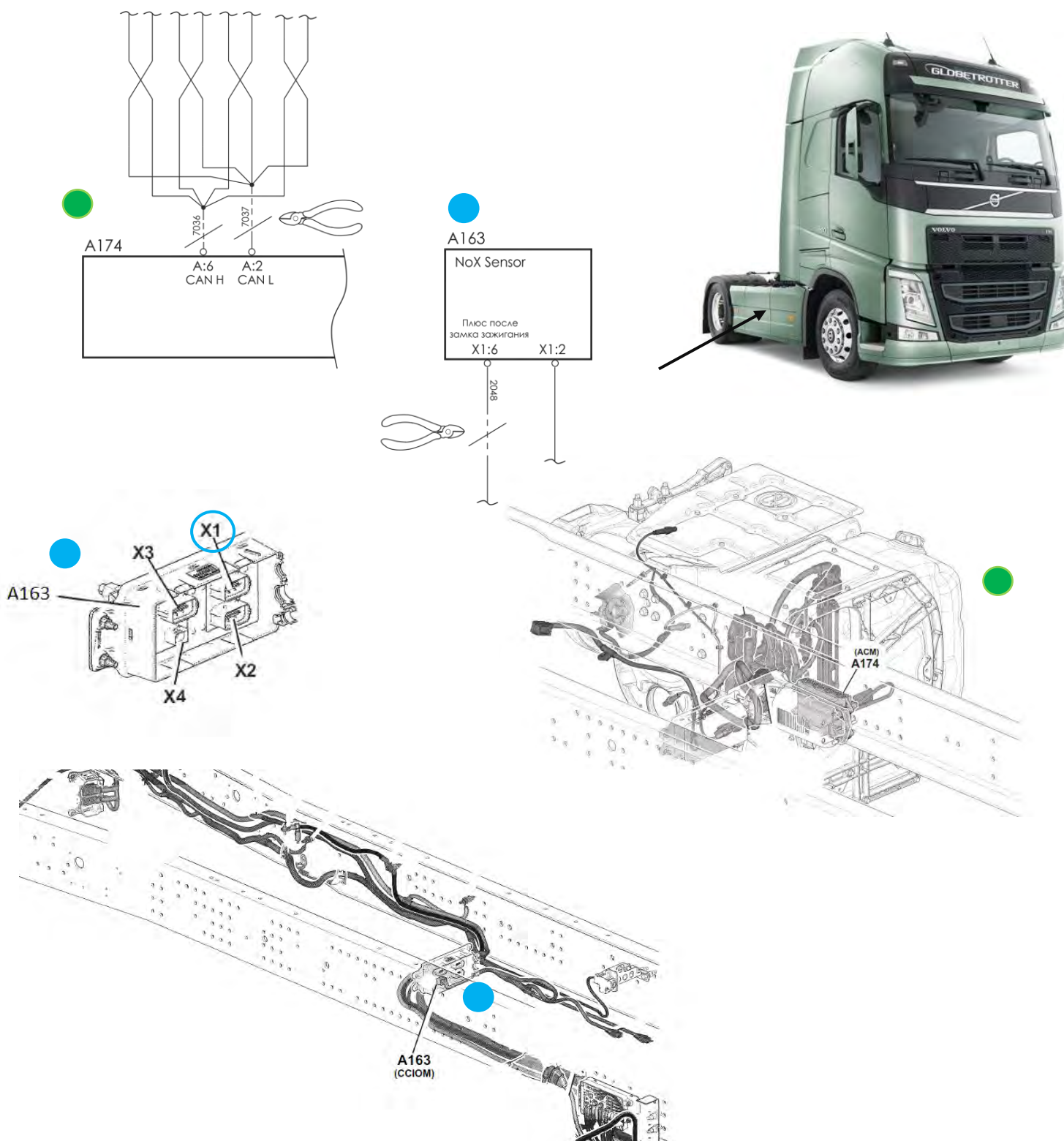

Расположение переключателя 1



Показания уровня жидкости AdBlue.

В случае применения нашего оборудования, уровень жидкости AdBlue отображается с 96% до 15%. При достижении 15% уровень жидкости не уменьшается. При перезапуске зажигания в промежутке с 30% до 15%, уровень AdBlue возвращается к отметке 96% и процесс возобновляется.